



DOI: https://doi.org/10.37811/cl_rcm.v6i4.3054

Planeamiento estratégico, presupuesto en la gestión pública en las Municipalidades provinciales Ancash, 2020

Dr. Juan Orlando Muñoz Lopez

orlando032864@hotmail.com

<https://orcid.org/0000-0003-4997-5450>

Dra. Lizaura Arribasplata Rodas

lizaura14@gmail.com

<https://orcid.org/0000-0002-5822-3085>

Dra. Nelly Luisa de Gonzaga Zarzosa de Rivera

nzarzosamarquez@gmail.com

<https://orcid.org/0000-0002-6861-7977>

Dr. Jorge Arturo Yangales Vega

jyangales@hotmail.com

<https://orcid.org/0000-0003-4128-1403>

Dra. Angelica Flores Farro

yfloresf@ucvvirtual.edu.pe

<https://orcid.org/0000-0003-4642-1436>

Universidad César Vallejo

Lima-Perú

RESUMEN

El objetivo: El presente trabajo de investigación, tuvo como objetivo principal Determinar cómo el planeamiento estratégico, presupuesto influyen en la gestión pública de la Municipalidad Provincial, Ancash 2020, dentro del marco de las normas del estado Peruano busca la articulación de los sistemas administrativos con la finalidad de atender mejor al ciudadano.

Metodología: La metodología empleada dentro del presente artículo ha sido bajo un enfoque cuantitativo mediante la revisión de variada bibliografía de organismos nacionales e internacionales y las normas del estado peruano.

Resultados: Como resultado se evidenció la influencia significativa del planeamiento estratégico, presupuesto en la gestión pública en la Municipalidad Provincial Ancash 2020, obteniendo resultados de Nagelkerke es de 0,951 de la regresión logística Multinomial Chicuadrado es decir en el 95.1% de datos recogidos es de nivel muy alto, y las estimaciones de parámetros su cuyo resultado de wald es 1139,667 con significancia de 0.000, donde refleja las normas del CEPLAN, MEF y SGP

Conclusión: Finalmente, se concluye que, existe influencia significativa del planeamiento estratégico, presupuesto en la gestión pública de la Municipalidad Provincial, Ancash 2020.

Palabras clave: Planeamiento; Estratégico; Presupuesto; Gestión Pública.

Correspondencia orlando032864@hotmail.com

Artículo recibido: 15 julio 2022. Aceptado para publicación: 20 agosto 2022.

Conflictos de Interés: Ninguna que declarar.

Todo el contenido de **Ciencia Latina Revista Científica Multidisciplinar**, publicados en este sitio están disponibles bajo

Licencia [Creative Commons](https://creativecommons.org/licenses/by/4.0/) 

Como citar: Muñoz Lopez, D. J. O., Arribasplata Rodas, D. L., de Gonzaga Zarzosa de Rivera, D. N. L., Yangales Vega, D. J. A., & Flores Farro, D. A. (2022). Planeamiento estratégico, presupuesto en la gestión pública en las Municipalidades provinciales Ancash, 2020. *Ciencia Latina Revista Científica Multidisciplinar*, 6(4), 5844-5868.

https://doi.org/10.37811/cl_rcm.v6i4.3054

Strategic Planning, Budgeting in Public Management in the Provincial Municipalities of Ancash

Abstract

The objective: The main objective of this research work was to determine how strategic planning and budgeting influence the public management of the Provincial Municipality, Ancash 2020, within the framework of the Peruvian state norms, seeking the articulation of administrative systems in order to better serve the citizen.

METHODOLOGY: The methodology used in this article has been under a quantitative approach through the review of various bibliography of national and international organizations and the Peruvian state norms.

RESULTS: As a result it was evidenced the significant influence of strategic planning, budget in public management in the Provincial Municipality Ancash 2020, obtaining results of Nagelkerke is 0.951 of the logistic regression Multinomial Chiquadrado that is to say in 95. 1% of data collected is very high level, and parameter estimates its whose wald result is 1139.667 with significance of 0.000, where it reflects the standards of CEPLAN, MEF and SGP

CONCLUSION: Finally, it is concluded that, there is significant influence of strategic planning, budget in the public management of the Provincial Municipality, Ancash 2020.

Keywords: Planning; Strategic; Budget; Public Management

INTRODUCCIÓN

Es muy importante que el cierre de brechas de bienes, servicios y obras en beneficio a los ciudadanos con la articulación de los sistemas administrativos plasmados en los subsistemas y aplicativos informáticos en las municipalidades provinciales, podemos encontrar que las entidades del estado no implementan los sistemas administrativos, tampoco no buscan la articulación entre ellos.

En las entidades del estado peruano y no es la excepción las Municipalidades Provinciales donde no encontramos los instrumentos de gestión como el plan estratégico institucional y el plan operativo Institucional, donde debe identificar claramente las actividades operativas que indica la cantidad de metas físicas que deben tener financiamiento, de mismo según la consulta de página amigable del ministerio de economía y finanzas registra una baja ejecución devolviendo cada año al tesoro público el presupuesto asignado habiendo tanta necesidad por atender en los ciudades de nuestro país, regiones, provincias, distritos y centros poblados así mismo en la gestión pública vemos cada día quejas de los ciudadanos de poca o ninguna atención al ciudadano, también mencionan cambios contante de los trabajadores en la Municipalidades, de la misma forma mencionan que la prioridad de las inversiones y otros actuares de los funcionarios no son transparentes, también indican que las normas locales como la ordenanzas municipales o está orientado a la mejora de los ciudadanos tampoco no analiza su impacto de esas normas, para mejorar los proyectos sostenibles para la población, o cual hace vulnerable a la población alto andina, y sabemos que el ingreso minero es temporal, por ello debe entregar bienes, servicios o proyectos que tengan impacto en sus ciudadano.

MEF (2022), ley de presupuesto del año 2022, el Ministerio de Economía y finanzas, el presupuesto asciende a S/ 197,002 millones para dicho año, lo cual representa un crecimiento de 7.6% respecto a 2021, que considera cinco prioridades: 1) Salud (S/ 22,945 millones, +9.3%), 2) Educación (S/ 35,895 millones, +8.3%), 3) Fortalecimiento de la competitividad agrícola (S/ 4,684 millones, +12.3%), 4) Alivio a la pobreza (S/ 7,142 millones, +3.9%), y 5) Promoción del empleo y productividad (S/ 22,518 millones, +8.3%).

CEPLAN (2017), (Centro Nacional de Planeamiento Estratégico) “según la directiva N° 001-2017-CEPLAN/PCD, Guía para el planeamiento institucional”, nos menciona los procedimientos de cómo elaborar los planes, de misma forma (PCM, 2018) “Ley orgánica del poder ejecutivo N° 29158”, cuenta una serie de medidas, dentro de ellos la articulación de los 11 sistemas administrativos, donde cada entidad del estado, debe implementar, cada uno de los sistemas administrativos, los cuales dentro de su competencia debería elaborar sus planes de su entidad, para que reciba una asignación presupuestaria, para el cumplimiento de las actividades operativas, plasmadas en el plan operativo institucional, que contribuye en cumplimiento de las metas de los indicadores del plan estratégico institucional, de misma forma de los indicadores de plan de desarrollo institucional, “plan estratégico de desarrollo nacional, planes sectoriales, multisectoriales, y la política general de gobierno, para ello es necesario contar con personal competente asignado meritocráticamente”, que refleje una calidad de gasto y el cumplimiento de metas físicas y financieras, para ser contabilizadas todo los bienes patrimoniales. De misma forma los sistemas de tesorería, demás sistemas que contribuyan para el cumplimiento de los objetivos institucionales.

MEF (2020) además la gestión pública está enmarcada en la ley de modernización del estado con los 3 ejes transversales y sus 5 pilares, que cada entidad debe implementar progresivamente, así mismo está la ley orgánica de las Municipalidades de misma forma, SGP (2018), en efecto “Concluyeron que los individuos son complejos y cambian continuamente”, el consumo de bienes y servicios es un motivante temporal para satisfacer las necesidades y no tiene una constancia en el tiempo.

(SGP, 2020) “La Secretaría de Gestión Pública es el órgano de línea con autoridad técnico normativa a nivel nacional, responsable de proponer, articular, implementar y evaluar la Política Nacional de Modernización de la Gestión Pública” es de alcance de la Ley N° 27444, que de trata de procedimiento Administrativo para las instituciones de los tres niveles de gobierno nacional, regional y local.

En ese mismo contexto el objetivo del presente investigación es determinar cómo influye el planeamiento estratégico, presupuesto en la gestión pública de la Municipalidad Provincial, Ancash 2020, determinar cómo influye el planeamiento estratégico,

presupuesto en la ciudadanía de la Municipalidad Provincial, Ancash 2020, determinar cómo influye el planeamiento estratégico, presupuesto en el aspecto institucional de la Municipalidad Provincial, Ancash 2020, determinar cómo influye el planeamiento estratégico, presupuesto en la transparencia de la Municipalidad Provincial, Ancash 2020, determinar cómo influye el planeamiento estratégico en la legislación de la Municipalidad Provincial, Ancash 2020.

El presente estudio de investigación tiene justificación teórica, el cual se sustenta porque se desarrollan teorías de las variables; planeamiento estratégico, presupuesto y gestión pública, siendo importante las aportaciones teóricas planteadas porque surgirán como elementos fundamentales de planificación y desarrollo de las Municipalidades Provinciales, de la misma forma tiene justificación práctica porque existen la necesidad de mejorar las deficiencias que existen en articular el planeamiento estratégico, presupuesto en la gestión pública en la Municipalidad Provincial, así mismo tiene justificación metodológica, se da mediante la elaboración y aplicación de la encuesta al personal que labora en las diferentes gerencias de la Municipalidad Provincial, la cual se procesa mediante el uso del programa estadístico SPSS versión 25, que nos permite conocer la validez y confiabilidad del instrumento y cómo influyen las variables independientes sobre la variable dependiente, también tiene justificación económica, porque cada año la Municipalidad Provincial revierte presupuesto al tesoro público, igualmente la justificación social porque está ligado a la mejora de los ciudadanos.

Es muy importante que el cierre de brechas de bienes, servicios y obras en beneficio a los ciudadanos con la articulación de los sistemas administrativos plasmados en los subsistemas y aplicativos informáticos en las municipalidades provinciales, podemos encontrar que las entidades del estado no implementan los sistemas administrativos, tampoco no buscan la articulación entre ellos.

En las entidades del estado peruano y no es la excepción las Municipalidades Provinciales donde no encontramos los instrumentos de gestión como el plan estratégico institucional y el plan operativo Institucional, donde debe identificar claramente las actividades operativas que indica la cantidad de metas físicas que deben tener financiamiento, de mismo según la consulta de página amigable del ministerio de

economía y finanzas registra una baja ejecución devolviendo cada año al tesoro público el presupuesto asignado habiendo tanta necesidad por atender en los ciudades de nuestro país, regiones, provincias, distritos y centros poblados así mismo en la gestión pública vemos cada día quejas de los ciudadanos de poca o ninguna atención al ciudadano, también mencionan cambios constante de los trabajadores en la Municipalidades, de la misma forma mencionan que la prioridad de las inversiones y otros actuare de los funcionarios no son transparentes, también indican que las normas locales como la ordenanzas municipales o está orientado a la mejora de los ciudadanos tampoco no analiza su impacto de esas normas, para mejorar los proyectos sostenibles para la población, o cual hace vulnerable a la población alto andina, y sabemos que el ingreso minero es temporal, por ello debe entregar bienes, servicios o proyectos que tengan impacto en sus ciudadano.

CEPLAN (2017), (Centro Nacional de Planeamiento Estratégico) “según la directiva N° 001-2017-CEPLAN/PCD, Guía para el planeamiento institucional”, nos menciona los procedimientos de cómo elaborar los planes, de mima forma (PCM, 2018) “Ley orgánica del poder ejecutivo N° 29158”, cuenta una serie de medidas, dentro de ellos la articulación de los 11 sistemas administrativos, donde cada entidad del estado, debe implementar, cada uno de los sistemas administrativos, los cuales dentro de su competencia debería elaborar sus planes de su entidad, para que reciba una asignación presupuestaria, para el cumplimiento de las actividades operativas, plasmadas en el plan operativo institucional, que contribuye en cumplimiento de las metas de los indicadores del plan estratégico institucional, de misma forma de los indicadores de plan de desarrollo institucional, “plan estratégico de desarrollo nacional, planes sectoriales, multisectoriales, y la política general de gobierno, para ello es necesario contar con personal competente asignado meritocráticamente”, que refleje una calidad de gasto y el cumplimiento de metas físicas y financieras, para ser contabilizadas todo los bienes patrimoniales. De misma forma los sistemas de tesorería, demás sistemas que contribuyan para el cumplimiento de los objetivos institucionales.

MEF (2020) además la gestión pública está enmarcada en la ley de modernización del estado con los 3 ejes transversales y sus 5 pilares, que cada entidad debe implementar

progresivamente, así mismo está la ley orgánica de las Municipalidades de misma forma, SGP (2018), en efecto “Concluyeron que los individuos son complejos y cambian continuamente”, el consumo de bienes y servicios es un motivante temporal para satisfacer las necesidades y no tiene una constancia en el tiempo.

SGP (2020) “La Secretaría de Gestión Pública es el órgano de línea con autoridad técnico normativa a nivel nacional, responsable de proponer, articular, implementar y evaluar la Política Nacional de Modernización de la Gestión Pública” es de alcance de la Ley N° 27444, que se trata de procedimiento Administrativo para las instituciones de los tres niveles de gobierno nacional, regional y local.

En ese mismo contexto el objetivo del presente investigación es determinar cómo influye el planeamiento estratégico, presupuesto en la gestión pública de la Municipalidad Provincial, Ancash 2020, determinar cómo influye el planeamiento estratégico, presupuesto en la ciudadanía de la Municipalidad Provincial, Ancash 2020, determinar cómo influye el planeamiento estratégico, presupuesto en el aspecto institucional de la Municipalidad Provincial, Ancash 2020, determinar cómo influye el planeamiento estratégico, presupuesto en la transparencia de la Municipalidad Provincial, Ancash 2020, determinar cómo influye el planeamiento estratégico en la legislación de la Municipalidad Provincial, Ancash 2020.

El presente estudio de investigación tiene justificación teórica, el cual se sustenta porque se desarrollan teorías de las variables; planeamiento estratégico, presupuesto y gestión pública, siendo importante las aportaciones teóricas planteadas porque surgirán como elementos fundamentales de planificación y desarrollo de las Municipalidades Provinciales, de la misma forma tiene justificación práctica porque existen la necesidad de mejorar las deficiencias que existen en articular el planeamiento estratégico, presupuesto en la gestión pública en la Municipalidad Provincial, así mismo tiene justificación metodológica, se da mediante la elaboración y aplicación de la encuesta al personal que labora en las diferentes gerencias de la Municipalidad Provincial, la cual se procesa mediante el uso del programa estadístico SPSS versión 25, que nos permite conocer la validez y confiabilidad del instrumento y cómo influyen las variables independientes sobre la variable dependiente, también tiene justificación económica,

porque cada año la Municipalidad Provincial revierte presupuesto al tesoro público, igualmente la justificación social porque está ligado a la mejora de los ciudadanos.

Así mismo (EL AMAR, 2019) el autor en su artículo titulada “ the impact of strategic planning on the reform of lebanese public administration” concluye que el 50% de los de los encuestados no está de acuerdo con la idea de que su ministerio tenga una responsabilidad legal de la planificación estratégica, el 58,3% no considera que la planificación estratégica sea prioritaria en proceso de reforma administrativa, el 61,7% afirma que el ministerio no sigue un métodos y técnicas claras en la aplicación de la planificación estratégica y en regular, y el 53,3% de ellos no se comprometen efectivamente en el proceso de planificación estratégica, de misma forma (Castillo Asmat, 2020) el autor en su tesis doctoral titulada “Planeamiento Institucional y Presupuesto Público en la Gestión Pública en el Gobierno Regional la Libertad, 2019” obtuvo como resultado en el variable planeamiento institucional alto 23.5%, regular 72%, malo 4.3%, de misma forma en el variable presupuesto público alto 7.5%, regular 73%, malo 19.5%, así mismo en el variable Gestión Pública alto 9%, regular 66%, malo 25%, concluyendo que el planeamiento institucional y presupuesto público influyen significativamente en un 93% en la variable independiente de gestión pública, siendo el $p < 0,05$.

Alexandrina (2020) La autora en el artículo nos indican el objetivo principal de este documento es dar fe del papel principal de las acumulaciones en el logro de la reforma de la gestión pública, hacia principios de acumulación para cumplir con nuestro objetivo, realizamos un análisis empírico en tres etapas enfocándonos en identificar el estado actual de las bases presupuestarias y contables en los países de la UE-OCDE como un requisito previo para facilitar las iniciativas más amplias de reforma de la gestión pública en busca de posibles conexiones entre ellas.

EL AMAR (2019) quien concluye que el 50% de los encuestados no está de acuerdo con la idea de que su ministerio tenga una responsabilidad legal de la planificación estratégica, el 58,3% no considera que la planificación estratégica sea prioritaria en proceso de reforma administrativa, el 61,7% afirma que el ministerio no sigue un métodos y técnicas claras en la aplicación de la planificación estratégica y en regular, y

el 53,3% de ellos no se comprometen efectivamente en el proceso de planificación estratégica, de mismo modo Castillo Asmat (2020) que obtuvo como resultado según Nagelkerke 0.932 en su hipótesis general de misma forma el resultado en la frecuencia del variable planeamiento institucional alto 23.5%, regular 72%, malo 4.3%, de misma forma en el variable presupuesto público alto 7.5%, regular 73%, malo 19.5%, así mismo en el variable Gestión Pública alto 9%, regular 66%, malo 25%, concluyendo que el planeamiento institucional y presupuesto público influyen significativamente en un 93% en la variable independiente de gestión pública, siendo el $p < 0,05$ y también los resultados parecidos en las hipótesis específicas.

Ionescu (2018) El autor en artículo titulada "Bureaucratic Management in Public sector Accounting" nos dice que las instituciones públicas se diferencian del sector privado por estar respaldadas por fondos públicos y la gestión pública, ha experimentado un crecimiento de los niveles de burocracia en las últimas décadas debido a la congruencia con la legislación europea, la intervención del gobierno central y factores locales, regionales y nacionales, a pesar de la opinión adoptada por algunos especialistas de que la burocracia es la forma más eficaz de dirigir un gobierno, la contabilidad del sector público se ve afectada negativamente por la gestión burocrática.

Khan (2020) El autor en el artículo nos dice como son las reformas de la burocracia en el Pakistán como un país con muchos problemas, con el mismo objetivo (Nealer, 2020) El autor en el nos detalla de Carletonville es una ciudad minera de oro en la provincia occidental de Gauteng, Sudáfrica, y está ubicada en el área geográfica de responsabilidad del municipio local de la ciudad de Merafong, tiene mucha producción de oro, pero desafortunadamente el estado actual de la infraestructura de la ciudad está en ruinas y el medio ambiente está en un estado lamentable debido a las actividades humanas que han causado cambios físicos masivos, aspectos geohidrológicos como la geología compleja y la compartimentación del agua subterránea en siete áreas separadas por diques de sienita, de los cuales cinco han sido deshidratados para facilitar la extracción de oro, la han convertido en el área de investigación elegida.

Luiz et al. (2020) Los autores en el presente artículo nos habla del uso de 4D BIM que se ha extendido, con una importante producción científica en el área, las ventajas de usarlo son notorias y están bien documentadas, destacando la visualización de la ejecución del trabajo, aumentando la comprensión y la fiabilidad de la planificación, sin embargo, la necesidad de soporte 4D BIM en el uso correcto de los métodos y técnicas de planificación habituales ha sido poco enfatizada y demostrada en la literatura, el estudio de las aplicaciones 4D BIM en la planificación estratégica. Marta (2020) La autora en el presente artículo nos dice que el objetivo de este artículo se reduce a la presentación de aspectos teóricos de las empresas sociales y su papel en el contexto de la gestión del sector público. En primer lugar, se intentó presentar la evolución de la gestión pública” El objetivo de este artículo se reduce a la presentación de aspectos teóricos de las empresas sociales y su papel en el contexto de la gestión del sector público. En primer lugar, se intentó presentar la evolución de la gestión pública.

ESTRATEGIAS METODOLÓGICAS O MATERIALES Y MÉTODOS

Tipo de investigación

La presente investigación es básica, busca nuevos conocimientos para generar solución sistemático y práctica basado a la investigación (Hernández Sampieri, Fernández Collado, & Baptista Lucio, 2014).

Diseño de investigación

Diseño no experimental: transversal descriptivo correlacional. En el diseño no experimental se emplea el siguiente esquema;

Diseño de las tres variables

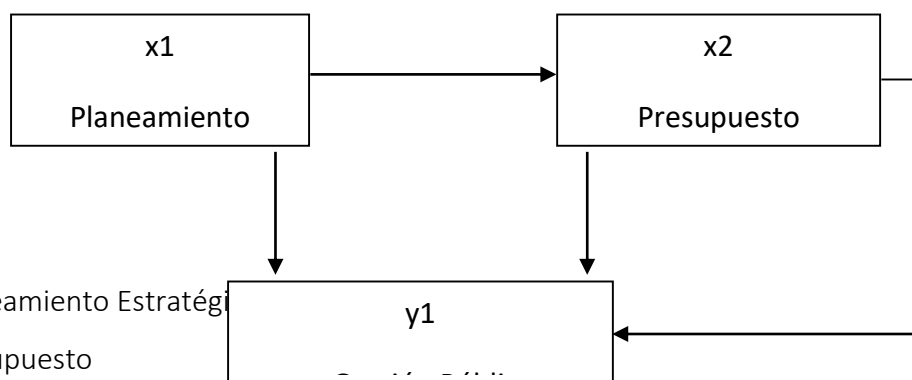

Donde:

Vx1: Planeamiento Estratégico

Vx2: Presupuesto

R: Relación

Vy1: Gestión pública

Variables y operacionalización

Variable x1 Independiente Planeamiento Estratégico

El planeamiento estratégico: es un proceso sistemático buscando lograr los objetivos desde una mirada al futuro partiendo de una realidad actual, buscando las herramientas necesarias y adecuadas (Anderson 2014).

Variable x2 Independiente Presupuesto

El presupuesto: busca logro de metas en las entidades públicas dentro de un año fiscal con la finalidad de mantener el equilibrio fiscal cumpliendo su objetivo como un instrumento de gestión (MEF 2017).

Variable y1 Dependiente Gestión Pública

La gestión pública: en un conjunto de procedimientos en la administración pública buscando el mejor manejo de los recursos para llegar mejor al ciudadano (Sánchez Galán 2020).

La presente investigación tiene un enfoque Cuantitativa, se utilizó, hojas de cálculo, texto y el aplicativo informático SPSS V25 para el procesamiento de datos.

Población, muestra, muestreo, unidad de análisis

Población: Está constituida por los trabajadores de la Municipalidad Provincial en un total de 120 trabajadores.

Criterios de inclusión: se consideró a todos los trabajadores administrativos que tienen la participación directa en la Gestión Pública.

Criterios de exclusión: se realizó la exclusión a aquellos trabajadores que se encuentran con licencia con goce de haber y no tienen accesibilidad a tecnologías de la información o se encuentran enfermos.

Muestra: se considera en la Muestra a 92 trabajadores administrativos de la Municipalidad Provincial.

Muestreo: Se utiliza la calculadora de muestras online, según la fórmula que se encuentra en el anexo.

Técnicas e instrumentos de recolección de datos:

Se realizó la recolección de datos a partir de un acontecimiento de las personas que son parte del problema, averiguando una percepción de cada uno de ellos dentro de un

fenómeno utilizando las preguntas y las respuestas construyendo un conjunto de significados referente al tema (Flores, p.329).

Procedimientos

La recolección de datos se realiza a través de encuestas aplicadas a los trabajadores de la Municipalidad Provincial de Ancash, como una fuente primaria para la presente investigación.

Método de análisis de datos:

El análisis e interpretación de los datos se realizó con la estadística descriptiva mediante tablas de frecuencias y la estadística inferencial se efectuó con la regresión logística multinomial chi cuadrado así como menciona (Quevedo, 2011), la muestra de R2 de Nagelkerke como una estadística que realiza la distribución teórica en una estadística de chi cuadrada, (Díaz 2017) define en que grado tiene la varianza en los resultados del variable dependiente así mismo a través de la iniciación de cuadros, bocetos, diagramas y resúmenes, por otra parte, para el proceso de los datos recurrimos al aplicativo informático estadístico Spss V 25; así como a la tabla de cálculo Excel y el procesador de textos Word.

RESULTADOS Y DISCUSIÓN

De los 92 encuestados a los trabajadores de la municipalidad provincial, en relación a la variable planeamiento estratégico perciben niveles medios en un 46.7% y niveles alto en un 53.3%, de misma forma en la variable presupuesto perciben niveles medios en un 23.9 % y niveles alto en un 76.1%, así mismo en la variable gestión pública perciben niveles medios en un 44.57% y niveles alto en un 55.43%.

Resultado de la Hipótesis general

En la bondad de ajuste del modelo, muestra un nivel de significancia de ,000 menor a 0.05 por tanto los datos se ajustan al modelo de regresión logística multinomial, de misma forma Nagelkerke es de 0.951 que nos indica que el 95.1% de influencia de las variables independientes (Planeamiento estratégico, presupuesto) en la variable dependiente (gestión pública), siendo esta de nivel muy alto, por estar cercano a 1, así mismo el resultado en estimaciones de parámetro se aprecia que el nivel de significancia es < a 0.05 y los estadístico de Wald 19,468 superior a 4, por tanto se rechaza la hipótesis nula H0 y se acepta la hipótesis planteada H1” “Existe influencia significativa del planeamiento

estratégico, presupuesto en la Gestión Pública de la Municipalidad Provincial, Ancash 2020.

La Hipótesis específica 1

En la bondad de ajuste del modelo, muestra un nivel de significancia de ,000 menor a 0.05 por tanto los datos se ajustan al modelo de regresión logística multinomial, de misma forma Nagelkerke es 0.831 que nos indica que el 83.1% de influencia de las variables independientes (Planeamiento estratégico, presupuesto) en la ciudadanía, siendo esta de nivel alto, por estar cercano a 1, así mismo el resultado en estimaciones de parámetro se aprecia que el nivel de significancia es < 0.05 y los estadísticos de Wald 14,321 superior a 4, por tanto se rechaza la hipótesis nula H_0 y se acepta la hipótesis planteada H_1 “Existe influencia significativa del planeamiento estratégico, presupuesto en la ciudadanía de la Municipalidad Provincial, Ancash 2020.

La Hipótesis específica 2

En la bondad de ajuste del modelo, muestra un nivel de significancia de ,000 menor a 0.05 por tanto los datos se ajustan al modelo de regresión logística multinomial, de mismo Nagelkerke es 0.752 que nos indica que el 75.2% de influencia de las variables independientes (Planeamiento estratégico, presupuesto) en el aspecto institucional, siendo esta de nivel alto, por estar cercano a 1, así mismo el resultado en estimaciones de parámetro se aprecia que el nivel de significancia es < 0.05 y los estadísticos de Wald 17,082 superior a 4, por tanto se rechaza la hipótesis nula H_0 y se acepta la hipótesis planteada H_1 “Existe influencia significativa del planeamiento estratégico, presupuesto en el aspecto institucional de la Municipalidad Provincial, Ancash 2020”.

La Hipótesis específica 3

En la bondad de ajuste del modelo, muestra un nivel de significancia de ,000 menor a 0.05 por tanto los datos se ajustan al modelo de regresión logística multinomial, así mismo Nagelkerke es 0.459 que nos indica que el 45.9% de influencia de las variables independientes (Planeamiento estratégico, presupuesto) en la transparencia, siendo esta de nivel moderado, así mismo el resultado en estimaciones de parámetro se aprecia que el nivel de significancia es < 0.05 y los estadísticos de Wald 11,346 superior a 4, por tanto se rechaza la hipótesis nula H_0 y se acepta la hipótesis planteada H_1 “Existe

influencia significativa del planeamiento estratégico, presupuesto en la transparencia de la Municipalidad Provincial, Ancash 2020.

La Hipótesis específica 4

En la bondad de ajuste del modelo, muestra un nivel de significancia de ,000 menor a 0.05 por tanto los datos se ajustan al modelo de regresión logística multinomial, de mismo modo Nagelkerke es 0.757 que nos indica que el 75.7% de influencia de las variables independientes (Planeamiento estratégico, presupuesto) en la legislación, siendo esta de nivel moderado, así mismo el resultado en estimaciones de parámetro se aprecia que el nivel de significancia es < 0.05 y los estadísticos de Wald 20,400 superior a 4, por tanto se rechaza la hipótesis nula H_0 y se acepta la hipótesis planteada H_1 “Existe influencia significativa del planeamiento estratégico, presupuesto en la legislación de la Municipalidad Provincial, Ancash 2020”

Discusión

En el presente trabajo de investigación se analizó los resultados del estudio, comparando los hallazgos con los antecedentes de los resultados obtenidos con la estadística de regresión logística multinomial Chi cuadrado aplicado en el aplicativo informático Spss versión 25, que se obtuvo los resultados sobre la hipótesis general planteada Existe influencia significativa del planeamiento estratégico, presupuesto en la gestión pública de la Municipalidad Provincial, Ancash 2020, utilizando los fundamentos teóricos del estudio, con todo los datos obtenidos permitió analizar el modelo a utilizar, la influencia que existe entre las variables independientes sobre la variable dependiente.

El objetivo general de la presente investigación, estuvo dirigido a determinar cómo influye el planeamiento estratégico, presupuesto variables en la gestión pública variable de la Municipalidad Provincial, Ancash 2020, en ese contexto en las tablas 16, 17 y 18, se descarta la hipótesis nula H_0 y se acepta la hipótesis H_1 = existe influencia significativa del planeamiento estratégico, presupuesto en la gestión pública de la Municipalidad Provincial, Ancash 2020, utilizando la información de los modelos donde el resultado de significancia fue de ,000, de mismo modo el resultado de Pseudo R cuadrado según Nagelkerke es de 0.951 y las estimaciones de parámetros cuyo resultado de estadísticos de Wald es 1139,667 con significancia de ,000.

Los resultados reflejan la percepción, que tienen los trabajadores de la Municipalidad Provincial, Ancash 2020, sobre las variables del planeamiento estratégico, presupuesto en la gestión pública obteniendo coincidencias similares con EL AMAR (2019) quien concluye que el 50% de los encuestados no está de acuerdo con la idea de que su ministerio tenga una responsabilidad legal de la planificación estratégica, el 58,3% no considera que la planificación estratégica sea prioritaria en proceso de reforma administrativa, el 61,7% afirma que el ministerio no sigue un métodos y técnicas claras en la aplicación de la planificación estratégica y en regular, y el 53,3% de ellos no se comprometen efectivamente en el proceso de planificación estratégica, de mismo modo Castillo Asmat (2020) que obtuvo como resultado según nagelkerke 0.932 en su hipótesis general de misma forma el resultado en la frecuencias del variable planeamiento institucional alto 23.5%, regular 72%, malo 4.3%, de misma forma en el variable presupuesto público alto 7.5%, regular 73%, malo 19.5%, así mismo en el variable Gestión Pública alto 9%, regular 66%, malo 25%, concluyendo que el planeamiento institucional y presupuesto público influyen significativamente en un 93% en la variable independiente de gestión pública, siendo el $p < 0,05$ y también los resultados parecidos en las hipótesis específicas.

Según los resultados de frecuencia por variable perciben niveles bajos de la variable de planeamiento estratégico, el 46.2% niveles medios, mientras el 53.3 perciben niveles altos, de misma forma en la dimensión de implementación perciben que el 30.3% es bajo, 45.7% medio y 51.1% alto, de igual manera en la dimensión de monitoreo perciben 31.5% medio y 68.5 alto y en la dimensión de seguimiento perciben 44.6% medio y 55.4 alto, En ese sentido en la tabla 2, se muestran los resultados desde la percepción, que tienen los trabajadores de la Municipalidad Provincial, Ancash, sobre el variable del presupuesto, la misma que se encuentra en un nivel bajo con un 0.00, un nivel medio con un 23.9%, y alto 76.1%, de misma forma se tiene resultados parecidos con Castillo Asmat (2020) que cuyo resultado en el variable presupuesto público alto 7.5%, así mismo (MEF, 2020) en la ley de presupuesto para el sector público para el año 2020, aprobado con DU 014-2019 nos menciona entre otros la distribución del gasto del presupuesto del sector público por pliegos del Gobierno Nacional a nivel de productos, proyectos y actividades, para toda las

entidades de los tres niveles de gobierno, de la misma forma la guía general para identificación, formulación y evaluación social de proyectos de inversión pública a nivel de perfil registrados en el SNIP Perú, busca la forma de cerrar las brechas en materia de proyectos con ello busca atender a los ciudadanos.

Referente a la dimensión de programación, la percepción de los trabajadores de la Municipalidad es de 4.35% es un nivel bajo, 71.74% es un nivel medio, y el 23.91% es un nivel alto de misma forma en la dimensión de formulación es un nivel de 48.9% es medio y 51.1% es alto, así mismo en la dimensión de aprobación y ejecución el 41.3% es medio y el 58.7% es alto y a dimensión de evaluación es 20.7 medio y el 79.3% alto.

En ese sentido en la tabla 3 variable de gestión pública, se muestran los resultados desde la percepción, que tienen los trabajadores de la Municipalidad Provincial, Ancash, sobre la variable gestión pública, la misma que se encuentra en un nivel bajo con un 0.00, un nivel medio con un 44.6%, y el nivel alto 55.4%.

De igual forma (SGP, 2018) decreto supremo que aprueba el reglamento del sistema administrativo de la modernización de la gestión pública, aprueba el reglamento del sistema administrativo del modernización de la gestión pública, de aplicación a toda entidad pública, cumpliendo los principios de orientación al ciudadano, orientación a resultados, eficacia y eficiencia, flexibilidad, simplicidad y armonización, reconocimiento de la heterogeneidad y una serie de medidas para el mejor y rápido manejo en el sector público.

Referente a las dimensiones la percepción de los trabajadores de la Municipalidad Provincial; Ancash en la ciudadanía el cuyo resultado es de 29.8% medio y 70.2% alto, de misma forma en la dimensión de aspecto institucional el cuyo resultado es 2.5% bajo, 37.9% medio y el 59.6% alto, así mismo en la dimensión de transparencia cuyo resultado es de 43.5% medio y 56.5% alto y en la dimensión de legislación cuyo resultado es de 41.0% y 59.0% es alto.

De misma forma sobre los resultados de Planeamiento estratégico, presupuesto y su influencia en la variable independiente de Gestión Pública, referente a la contrastación de la hipótesis general el planeamiento estratégico, presupuesto influyen en la gestión pública de la Municipalidad Provincial, Ancash 2020, en términos correlacionales, dio

como resultado en el ajuste del modelo, un valor de alfa de, 000 y con referencia al pseudo R cuadrado podemos afirmar que las variables independientes planeamiento estratégico y presupuesto influyen en la variable dependiente gestión pública, como lo indica el índice de Nagelkerke con, 0.951, es decir en el 95.1% de datos recogidos siendo esta de nivel alto, está basado a la normas de Ceplan, MEF y SGP, siendo concordante con Ammar (2019) El autor en el presente artículo titulada "The Impact of Strategic Planning on the Reform of Lebanese Public Administration" don dice que el Líbano cumpla con sus obligaciones futuras antes de la implementación del "Plan de Inversión de Capital" o lo que llamamos "Proyecto Cedar", la necesidad de una estrategia en la reforma de la Administración Pública Libanesa es sustancial. Un mecanismo eficiente y eficaz para abordar el cambio, el desarrollo y la reforma es la aplicación de la planificación estratégica. El objetivo de este documento es arrojar luz sobre la influencia de la planificación estratégica en la administración pública libanesa como un concepto importante para la reforma y el desarrollo, acompañado del papel fundamental desempeñado por el gobierno libanés para enfatizar la necesidad de aplicar la cultura de reforma de la Nueva Gestión Pública. Adoptando el método de investigación cualitativa, el documento busca ofrecer una rica literatura sobre la planificación estratégica y la Nueva Gestión Pública y su papel en la reforma de la administración pública.

Así mismo (Romero, 2017) en su tesis titulada "La planificación estratégica y su influencia en la calidad de la gestión educativa" de la Universidad Técnica de Babahoyo "para optar el grado académico de Doctor en Educación que su cuyo resultado de su hipótesis general el Valor $p = 0,00 < 0,05$ se rechaza la Hipótesis Nula y se acepta la Hipótesis Alterna. Por lo tanto la planificación estratégica influye significativamente en la calidad de gestión educativa de la Universidad Técnica de Babahoyo, asimismo la correlación es directa, significativa y alcanza un nivel de 0.782 que corresponde a un nivel correlación positiva". En ese sentido Ceplan (2017) en su guía para el planeamiento estratégico menciona el cumplimiento de implementación de planes operativos y estratégicos en las entidades públicas, identificando las actividades operativas según su competencia de la entidad, para ser financiadas para el cumplimiento de indicadores del plan estratégico institucional y los indicadores de las políticas Nacionales en sus diferentes ejes.

De la misma forma las diferentes Guías de la contraloría en los diferentes entregables menciona la implementación y la actualización de los instrumentos de gestión, conocidos como sistema de control interno que consta de 58 medidas divididas en cinco entregables los cuales deben implementar en forma obligatorio las entidades del estado peruano para ello cuenta con personal que realiza asistencia técnica, así mismo realiza el control posterior (Contraloría, 2020).

Referente a la Hipótesis específico existe influencia significativa del planeamiento estratégico, presupuesto en la ciudadanía de la Municipalidad Provincial, Ancash 2020, de los resultados obtenidos como ilustra en las tablas 19, 20, 21 según la información de ajuste de modelos se acepta el modelo por tener los resultados de significancia de ,000, de mismo modo según Pseudo R cuadrado que su resultado según Nagelkerke es de 0.831 es decir en el 83.1% de datos recogidos siendo esta de nivel alto, en ese mismo contexto las estimaciones de parámetro cuyo resultado de estadísticas de wald es de 1139,667 con significancia ,000, donde descarta la hipótesis nula H_0 y se acepta la hipótesis alterna $H_1 =$ existe influencia significativa del planeamiento estratégico, presupuesto en la ciudadanía de la municipalidad provincial, Ancash 2020, de misma forma la frecuencia de la dimensión de ciudadanía de los 92 encuestados tuvieron percepción del 29.81% Medio y 70.19% alto como se ilustra en la tabla 12, obteniendo resultado coincidentes con (Ramírez, 2015) el autor en su tesis doctoral titulada “Modelo de participación ciudadana. Una propuesta integradora de la Universidad Carlos III de Madrid concluye indicando” con esta “variable se intenta describir la creciente desconfianza y el distanciamiento entre la ciudadanía y sus representantes. Según el último barómetro del CIS (Marzo de 2015), un 20% de los españoles considera a los partidos políticos y a los políticos” entre los problemas más importantes de España, “lo anterior sólo por debajo del Paro con 80.5%, la corrupción y el fraude con 50.8 % y problemas de índole económico con 24.9 %”.

Referente a la hipótesis específico existe influencia significativa del Planeamiento estratégico, presupuesto en el aspecto institucional de la Municipalidad Provincial, Ancash 2020, de los resultados obtenidos como ilustra en las tablas 22, 23, 24 según la información de ajuste de modelos se acepta el modelo por tener los resultados de

significancia de ,000, de mismo modo según Pseudo R cuadrado que su resultado según Nagelkerke es de 0.752 es decir en el 75.2% de datos recogidos siendo esta de nivel alto, en ese mismo contexto las estimaciones de parámetro cuyo resultado de estadísticas de wald es de 17,082 con significancia ,000, donde descarta la hipótesis nula H_0 y se acepta la hipótesis alterna $H_1 =$ existe influencia significativa del planeamiento estratégico, presupuesto en aspecto institucional de la municipalidad provincial, Ancash 2020 cuyo resultado estadístico regresión logística multinomial Chic cuadrado se obtuvo el resultado de los 92 encuestados que el 2.48% es bajo, 37.89% es Medio y 59.63% es alto la dimensión de aspecto institucional del variable de gestión pública en la Municipalidad Provincial; Ancash 2020, teniendo coincidencias en los resultados con (Lozada, 2018) la autora en su tesis doctoral titulada “Gestión escolar bajo el modelo de calidad total y propuesta de un plan de mejora de las instituciones educativas del nivel primario del distrito de bellavista, 2018” concluye indicando que “dejan en evidencia una gestión regular, con la cuál concuerda el 58.8%, de los padres de familia y la totalidad de docentes, alumnos y directivos. Dentro de este contexto, se encontró un solo aspecto positivo, donde los padres, alumnos y directivos-Administrativos, coinciden en que en la institución educativa se recoge información relevante para conocer la situación de los padres de familia, apoderados y de sus hijos”.

Referente a la hipótesis existe influencia significativa del Planeamiento estratégico, presupuesto en la transparencia de la Municipalidad Provincial, Ancash 2020, de los resultados obtenidos como ilustra en las tablas 25, 26 , 27 según la información de ajuste de modelos se acepta el modelo por tener los resultados de significancia de ,000, de mismo modo según Pseudo R cuadrado que su resultado según Nagelkerke es de 0.459 es decir en el 45.9% de datos recogidos siendo esta de nivel moderado, en ese mismo contexto las estimaciones de parámetro cuyo resultado de estadísticas de wald es de 11,346 con significancia ,000, donde descarta la hipótesis nula H_0 y se acepta la hipótesis alterna $H_1 =$ existe influencia significativa del planeamiento estratégico, presupuesto en la transparencia de la municipalidad provincial, Ancash 2020 así mismo el resultado de las frecuencias de los 92 encuestados es de 43.48% es Medio y 56.52% es alto de la dimensión de transparencia del variable de Gestión Pública en la Municipalidad

Provincial; Ancash 2020, teniendo coincidencias con (Florián, 2019) en su tesis doctoral titulada “Transparencia pública en la gestión de compras estatales de la Red de Servicios de Salud UTE N° 6 de Trujillo - 2018 “ que cuyo resultado fue “determinación de la influencia de la Transparencia Pública en la Gestión de Compras Estatales, según la escala aplicada a los servidores públicos de la Red de Servicios de Salud de Trujillo, se encontró el valor de Tau-b de Kendall = 0.569 con una significancia de ,000 que es menor al 5% de significancia estándar ($p < 0.01$), asimismo el Rho de Spearman = 0,681 con una significancia de 0,000 ($p < 0.01$); que resultó moderada significativa, y además esta influencia es directa o positiva, es decir que, si la valoración de la ejecución de la transparencia pública aumenta, entonces también aumentará la eficiencia de la gestión de compras estatales. Entonces de allí la importancia de considerar el fortalecimiento de estos 152 dos factores en la Red de Servicios de Salud de Trujillo, entendiendo de que la transparencia pública constituye una pieza fundamental en la vida democrática de un país y está íntimamente vinculado con el derecho de acceso a la información pública”

Referente a la hipótesis específico existe influencia significativa del planeamiento estratégico, presupuesto en la legislación de la Municipalidad Provincial, Ancash 2020, de los resultados obtenidos como ilustra en las tablas 28, 29, 30 según la información de ajuste de modelos se acepta el modelo por tener los resultados de significancia de ,000, de mismo modo según Pseudo R cuadrado que su resultado según Nagelkerke es de 0.757 es decir en el 75.7% de datos recogidos siendo esta de nivel alto, en ese mismo contexto las estimaciones de parámetro cuyo resultado de estadísticas de wald es de 20,400 con significancia ,000, donde descarta la hipótesis nula y se acepta H_0 la hipótesis alterna $H_1 =$ existe influencia significativa del planeamiento estratégico, presupuesto en la legislación de la municipalidad provincial, Ancash 2020 en términos correlacionales, dio como resultado en el ajuste del modelo, un valor de alfa de, 000 y con referencia al pseudo R cuadrado podemos afirmar que las variables independientes planeamiento estratégico y presupuesto influyen en la dimensión de legislación del variable dependiente gestión pública, como lo indica el índice de Nagelkerke con, 0.757, es decir en el 75.7% de datos recogidos siendo esta de nivel alto con significancia 0.00 con frecuencia de los 92 encuestados que el 40.99% es Medio y 59.01% es alto de la

dimensión de Legislación del Variable de la Gestión Pública en la Municipalidad Provincial; Ancash 2020, teniendo coincidencia con la (Ley N° 27972, 2003) en el presente ley N° 27972 “Artículo 42.- Decretos de Alcaldía donde los decretos de alcaldía establecen normas reglamentarias y de aplicación de las ordenanzas, sancionan los procedimientos necesarios para la correcta y eficiente administración municipal y resuelven o regulan asuntos de orden general y de interés para el vecindario, que no sean de competencia del concejo municipal”.

En el presente estudio titulado planeamiento estratégico, presupuesto y su influencia en la gestión pública de la municipalidad provincial, Ancash 2020, las tres variables pertenecen a los sistemas administrativos del estado Peruano, tal el caso de planeamiento estratégico que su cuyo ente rector es CEPLAN, quien realiza asistencia técnica, seguimiento, monitoreo, emite normas como la directiva guía para las entidades de los tres niveles de gobierno, siendo influyente en el resultado de la hipótesis general y los hipótesis específicos.

De misma forma en el variable presupuesto que su cuyo ente rector es MEF quien es el ente rector de presupuesto a través de la Dirección General de Presupuesto Público, asistencia técnica, seguimiento, monitoreo, emite normas como la directiva y otros, para las entidades de los tres niveles de gobierno, siendo influyente en el resultado de la hipótesis general y los hipótesis específicos.

Con el mismo texto en el variable gestión pública que su cuyo ente rector es SGP quien es el ente rector de gestión pública, realiza asistencia técnica, seguimiento, monitoreo, emite normas y otros, para que las entidades de los tres niveles de gobierno, siendo influyente en el resultado de la hipótesis general y los hipótesis específicos.

Las entidades deberían cumplir con las normas nacionales, regionales y locales, que contribuyen en el ciudadano de nuestras provincias, para ello se debe de contar con los instrumentos de gestión, con una adecuada asignación presupuestaria y a la vez programar y ejecutar presupuesto en su oportunidad y no revertir al tesoro público, atender a nuestros ciudadanos con calidad y calidez porque es el razón de un gestor público.

CONCLUSIÓN O CONSIDERACIONES FINALES

Primera: Se llegó a determinar que existe influencia significativa del planeamiento estratégico, presupuesto en la legislación de la Municipalidad Provincial, Ancash 2020, utilizando el aplicativo informático spss es su modelo de regresión logística multinomial según Nagelkerke se logró obtener 0.951, es decir en el 95,1% de datos recogidos, consiguiendo una influencia muy alto.

Segunda: Se llegó a determinar que existe influencia significativa del planeamiento estratégico, presupuesto en la legislación de la Municipalidad Provincial, Ancash 2020, lo cual se demostró con la contrastación de la hipótesis de los variables planeamiento estratégico y presupuesto en la variable gestión pública en la dimensión de ciudadanía, obteniendo el resultado según la regresión logística multinomial Nagelkerke con 0,831, es decir en el 83,1% de datos recogidos siendo esta de nivel alto.

Tercera: Se llegó a determinar que existe influencia significativa del planeamiento estratégico, presupuesto en la legislación de la Municipalidad Provincial, Ancash 2020, lo cual se demostró con la contrastación de la hipótesis de los variables planeamiento estratégico y presupuesto en la variable gestión pública en la dimensión de aspecto institucional, obteniendo el resultado según la regresión logística multinomial Nagelkerke con 0,752, es decir en el 75,2% de datos recogidos siendo esta de nivel alto.

Cuarta: Se llegó a determinar que existe influencia significativa del planeamiento estratégico, presupuesto en la legislación de la Municipalidad Provincial, Ancash 2020, lo cual se demostró con la contrastación de la hipótesis de los variables planeamiento estratégico y presupuesto en la variable gestión pública en la dimensión de transparencia, obteniendo el resultado según la regresión logística multinomial Nagelkerke con 0,459 es decir en el 45,9% de datos recogidos siendo esta de nivel bajo.

Quinta: Se llegó a determinar que existe influencia significativa del planeamiento estratégico, presupuesto en la legislación de la Municipalidad Provincial, Ancash 2020, lo cual se demostró con la contrastación de la hipótesis de los variables planeamiento estratégico y presupuesto en la variable gestión pública en la dimensión de legislación, obteniendo el resultado según la regresión logística multinomial Nagelkerke con 0,757 es decir en el 75.7% de datos recogidos siendo esta de nivel alto.

LISTA DE REFERENCIAS

- Alexandrina Stefanescu, C. (2020). Public management reform under the dome of accruals. Retrieved from <http://eds.a.ebscohost.com/eds/detail/detail?vid=18&sid=21226c3b-b069-4db6-a12a-59404ea33d66%40sessionmgr4007&bdata=Jmxhbm9ZXMmc2l0ZT1lZHMtbGl2ZQ%3d%3d#AN=141059982&db=fua>
- Ammar, C. (2019). The Impact of Strategic Planning on the Reform of Lebanese Public Administration. Retrieved from <http://eds.a.ebscohost.com/eds/detail/detail?vid=28&sid=21226c3b-b069-4db6-a12a-59404ea33d66%40sessionmgr4007&bdata=Jmxhbm9ZXMmc2l0ZT1lZHMtbGl2ZQ%3d%3d#AN=138646791&db=bth>
- Castillo Asmat, J. F. (2020). Planeamiento Institucional y Presupuesto Público en la Gestión Pública en el Gobierno Regional la Libertad, 2019. Retrieved from https://repositorio.ucv.edu.pe/bitstream/handle/20.500.12692/74212/Castillo_AJF-SD.pdf?sequence=1&isAllowed=y
- CEPLAN. (2017, MAYO 02). *Directiva N° 001-2017-CEPLAN/PDC*. Retrieved from <https://www.ceplan.gob.pe/politicas-y-planes/>
- EL AMAR, C. (2019). The impact of strategic planning on the reform of lebanese public administration. doi:10.24818/RMCI.2019.3.259
- IONESCU, L. (2018). Bureaucratic management in public sector accounting. Retrieved from <http://eds.a.ebscohost.com/eds/detail/detail?vid=33&sid=21226c3b-b069-4db6-a12a-59404ea33d66%40sessionmgr4007&bdata=Jmxhbm9ZXMmc2l0ZT1lZHMtbGl2ZQ%3d%3d#AN=132128337&db=bth>
- Khan, I. U. (2020). Bureaucracy and Public Management Reforms: Evidence from Pakistan. Retrieved from <http://eds.a.ebscohost.com/eds/detail/detail?vid=29&sid=21226c3b-b069-4db6-a12a-59404ea33d66%40sessionmgr4007&bdata=Jmxhbm9ZXMmc2l0ZT1lZHMtbGl2ZQ%3d%3d#AN=edshol.hein.journals.hkju20.6&db=edshol>
- Ley N° 27972. (2003). Ley Orgánica de Municipalidades. Retrieved from <https://diariooficial.elperuano.pe/pdf/0015/3-ley-organica-de-municipalidades-1.pdf>
- Luiz Chiusoli, C., & Alcides Rezende, D. (2019). *Desafio da gestão pública*. Retrieved from <http://eds.a.ebscohost.com/eds/pdfviewer/pdfviewer?vid=2&sid=517cf647-c6af-4b23-bab6-2771da60e4bb%40sessionmgr4008>

- Marta, W. (2020). Social Enterprises in the Context of Public Management. Retrieved from <http://eds.a.ebscohost.com/eds/detail/detail?vid=26&sid=21226c3b-b069-4db6-a12a-59404ea33d66%40sessionmgr4007&bdata=Jmxhbm9ZXMmc2l0ZT1lZHMtbGl2ZQ%3d%3d#AN=edsbaz.171591511&db=edsbaz>
- MEF. (2022). *LEY N° 31365 Presupuesto Público*. Retrieved from LEY N° 31365 Presupuesto Público: <https://www.mef.gob.pe/es/por-instrumento/ley/27512-ley-n-31365/file>
- MEF. (2004). *LEY N° 28411 Presupuesto Público*. Retrieved from LEY N° 28411 Presupuesto Público: http://transparencia.mtc.gob.pe/idm_docs/normas_legales/1_0_31.pdf
- North American Food Systems Network. (2020, 06). Pivots and Planning for the Future. Retrieved from <http://foodsystemsnetwork.org/index.php/training-calendar/webinar/online-platforms-pivots-and-planning-for-the-future>
- Nowell, B., & Stutler, J. (2020). Public Management in an Era of the Unprecedented: Dominant Institutional Logics as a Barrier to Organizational Sensemaking. Retrieved from <http://eds.a.ebscohost.com/eds/detail/detail?vid=24&sid=21226c3b-b069-4db6-a12a-59404ea33d66%40sessionmgr4007&bdata=Jmxhbm9ZXMmc2l0ZT1lZHMtbGl2ZQ%3d%3d#AN=143737621&db=sih>
- Peruano. (2007). *Ley Órgánica del Poder Ejecutivo: Ley N° 29158*. Retrieved from <https://www.gob.pe/institucion/rree/normas-legales/1398-29158>
- Sánchez Galán, J. (2020, 11 1). *Gestión pública*. Retrieved from Gestión pública: <https://economipedia.com/definiciones/gestion-publica.html>
- Sanderson, & Benjamin. (2020). The role of prior assumptions in carbon budget calculations. Retrieved from <http://eds.a.ebscohost.com/eds/detail/detail?vid=4&sid=21226c3b-b069-4db6-a12a-59404ea33d66%40sessionmgr4007&bdata=Jmxhbm9ZXMmc2l0ZT1lZHMtbGl2ZQ%3d%3d#AN=144673761&db=egs>
- SGP. (2020). *Secretaría de Gestión Pública*. Retrieved from <https://sgp.pcm.gob.pe/funciones/>
- Tamayo Pineda, N., & Lazo Tamayo, D. (2020). La modernización de la gestión pública. Una mirada desde la Inmótica. Retrieved from <https://eds.a.ebscohost.com/eds/pdfviewer/pdfviewer?vid=3&sid=f9e567b1-318b-4828-8baf-eccde121ce58%40sdc-v-sessmgr02>
- White House, O. (2019). Budget of the U.S. Government, Fiscal Year 2020. Retrieved from <http://eds.a.ebscohost.com/eds/detail/detail?vid=14&sid=21226c3b-b069-4db6-a12a-59404ea33d66%40sessionmgr4007&bdata=Jmxhbm9ZXMmc2l0ZT1lZHMtbGl2ZQ%3d%3d#AN=edsbaz.171591511&db=edsbaz>

59404ea33d66%40sessionmgr4007&bdata=Jmxhbmc9ZXMmc2l0ZT1lZHMtbGl2
ZQ%3d%3d#AN=ED594753&db=eric